

TERMO DE GARANTIA

- Garantia de 5 (cinco) anos contra defeitos de fabricação.
- No caso de componentes e acessórios como lâmpadas, reatores, módulos, fitas de led, a garantia da Alloy Iluminação acompanha a política de garantia dada pelo fabricante do item, com suporte e acompanhamento (SAC@ALLOY.COM.BR).

Para sua segurança. Preencha os dados abaixo quando da compra do produto:

NF ou Cupom N° _____

Data da aquisição: ____/____/____

Loja de Aquisição do produto: _____

Fabricado por: CNPJ 10.665.715/0001-17
Estrada do Itaqui, 681 - Itapevi - SP

Este produto foi desenvolvido e fabricado dentro dos critérios e padrões exigidos nas normas vigentes, para uma perfeita instalação, DESLIGUE a rede de energia antes de fazer a ligação elétrica. O não cumprimento dessas instruções, poderá causar acidentes e a perda total da garantia deste produto, recomendamos que a instalação elétrica seja feita por um profissional qualificado.

LIMPEZA E MANUTENÇÃO

- certifique-se que a luminária esteja desligada.
- espere 10 minutos antes do manuseio para desenergização e resfriamento dos produtos
- utilizar apenas pano umedecido em água, sem produtos químicos (ex: sabão, álcool e etc..)
- não desmonte a luminária, isso implica na perda da garantia.
- certifique-se que as conexões elétricas estejam em boas condições e devidamente conectadas.
- caso não tenha as qualificações necessárias para o manuseio deste produto, não o faça, solicite profissional habilitado.

INSTALAÇÃO

- Recomendamos que a instalação seja realizada por profissional habilitado;
- DESLIGUE a rede de energia antes de fazer a ligação elétrica;
- Verifique se as instalações elétricas no local estão em perfeitas condições para o produto;
- Verifique se as características elétricas do local atendem as especificações da luminária;
- Verifique compatibilidade entre tensão do equipamento e tensão instalada no local;
- A instalação deve estar totalmente livre de poeira, goteiras, vazamentos e umidade excessiva;
- Verifique se a estrutura que receberá a luminária, suporte o peso do produto.



ATENÇÃO!
O NÃO CUMPRIMENTO DESSAS INSTRUÇÕES, PODERÁ CAUSAR ACIDENTES E A PERDA TOTAL DA GARANTIA DO PRODUTO.

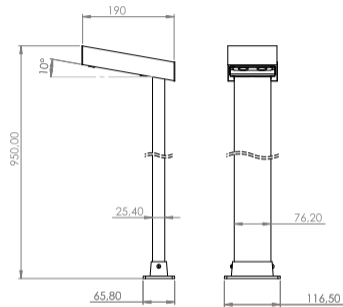

MODELO: Balizador TREND
CÓD.: STB-TREND-950
Categoria: Balizador;
Material: Alumínio;
Aplicação: Concreto/ Madeira;
Grau de proteção: IP65;
Tensão de entrada: 110-220;
Tensão de saída: 24V;
Potência: 10Watts;
Frequencia: (ex: 50/60 Hz).

**Recomendamos que o equipamento funcione no período noturno.*

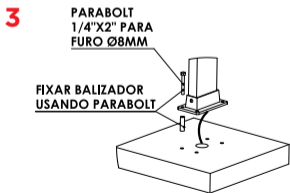
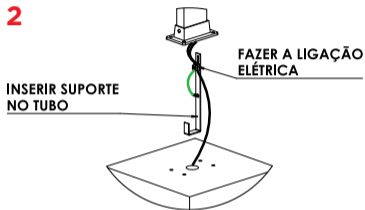
DETALHES DE INSTALAÇÃO**COMPONENTES NECESSÁRIOS**

- Fixação em concreto utilizar: Parabolt para furo Ø8mm 1/4x2";
- Fixação em madeira utilizar: Parafuso Auto Atarraxante para Madeira (Consultar Tabela);
- Alicate de corte;
- Chaves: Fenda / Philips / Allen;
- Furadeira;
- Fita isolante / conector isolado IP67 / fita de auto fusão uso interno.

TROCA DE PRODUTOS NA GARANTIA

No caso de defeito de fabricação ou funcionamento de lâmpadas, reatores, módulos de LED, fitas de LED e drivers, os mesmos deverão ser encaminhados para a ALLOY ILUMINAÇÃO, conforme orientações do nosso SAC para avaliação e posterior conserto ou troca. Para informações adicionais sobre garantia, instalação ou demais temas técnicos, entrar em contato com nosso SAC.

PERDA DE GARANTIA

- Danos e adulteração da luminária ou problema causado por manuseio de pessoa não qualificada;
- Danos por aplicação em tensão inadequada e/ou por picos de tensão na rede;
- Danos por reações químicas ou por infiltrações do ambiente;
- Danos por causas naturais como: raios, incêndios, inundações etc;
- Instalação ou aplicação inadequada do produto, sem respeitar as instruções de montagem, catálogo, site ou orientações de nossa equipe técnica.
- Instalação do produto em condições anormais de uso.

(Excesso de temperatura, exposição ao sol quando não for aplicável, excesso de umidade, imersão prolongada acima de 30 min. e mais de 1 metro de profundidade quando for classificado IP67);

- Fim do prazo de garantia;

ATENÇÃO: recomendamos que não haja emendas em qualquer ponto do circuito. É indispensável o uso do fio terra.